

Σημάδια της Θάλασσας
Ανύπαρκτες Σιωπές



ΧΟΡΗΓΟΣ:



ΕΝΩΣΗ ΗΡΑΚΛΕΙΟΥ

Μανόλης Αποστολάκης
Ζωγραφική

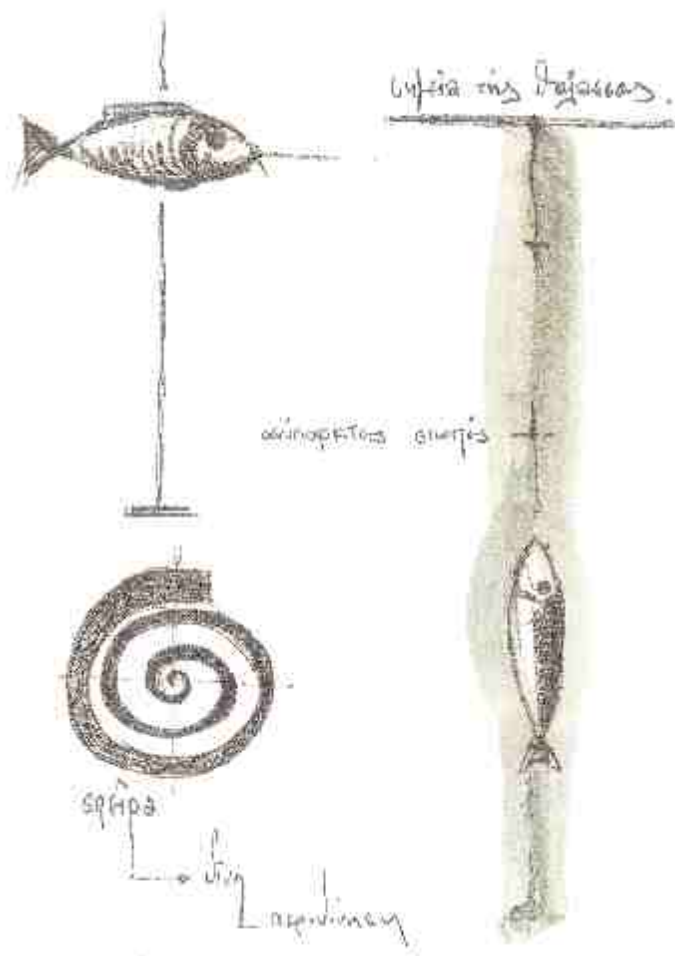

Οι 'ανύπαρκτες σιωπές' της ζωγραφικής του Μανόλη Αποστολάκη

Το ψάρι, αναφορά στον Ιησού Χριστό (ΙΧΘΥΣ) , Χριστιανικό σύμβολο της Βάπτισης, αλλά και της Ανάστασης στην ιστορία του Ιονά, του Αντώνιου της Πάδοβας όπως και του Τοβία στη δυτική τέχνη, παράσταση που απαντά στις Ρωμαϊκές κατακόμβες όπως και στην ταφική τέχνη του 3^{ου} αι., και ζωδιακό σύμβολο, αποτελεί το εικονογραφικό σημείο αναφοράς του κύκλου αυτού των έργων του Μανόλη Αποστολάκη.

Με το οικείο, στον ίδιο, στοιχείο της θάλασσας, η επίμονη καταγραφή της παράστασης του ψαριού, επιτυγχάνει όμως εδώ, έναν διπλό στόχο, πέραν του εξαγνιστικού συμβολισμού του: Λύνει το εικονολογικό ζήτημα (θέμα και περιεχόμενο), και επιτρέπει στο ζωγράφο να αναπτύξει τις μορφολογικές δυνατότητες (σχέδιο, χρώμα, σύνθεση τεχνική και τεχνοτροπία) στη ζωγραφική επιφάνεια. Άλλωστε είναι η δημιουργική διεργασία της εργαστηριακής πρακτικής που κυριαρχεί στο έργο του , το γεμάτο εντάσεις, στάσεις και μεταβάσεις, όπου η γραφή, και η δύναμη της χειρονομίας αποτελούν σταθερά το κεντρικό χαρακτηριστικό.

Η γραμμή βρίσκεται στη βάση του εγχειρήματος αυτού. Γνώριμο πεδίο στον καλλιτέχνη με την πλούσια και σημαντική εμπειρία στην τέχνη της χαρακτικής με αποδεδειγμένη ευχέρεια στον χειρισμό των επαλληλιών, της διαφάνειας και εν γένει των δυνάμεων του σκιαφωτισμού, η χειρονομιακή γραφή, μετατρέπει τη ζωγραφική επιφάνεια σε ένα παλλόμενο πεδίο : χαράξεις, αραιότητα και πυκνότητα γραφής δημιουργούν επίπεδα που έτσι μοιάζουν να ζουν, καθώς οι όγκοι και τα κενά τους, εναλλάσσονται όποτε τη ρυθμική τους δύναμη διαπερνά το φως. Το ενδιαφέρον του στο φως, το διακρίνουμε άλλωστε, στα έργα όπου επιχειρεί να καταγράψει τη λάμψη που άλλοτε παίρνει τη μορφή του ιριδισμού άλλοτε τη γυαλιστερή επιφάνεια σαν ασήμι της ράχης ενός ψαριού, ή πιο σύνθετα όποτε απαυγάζει μέσα από τα πυκνά πλέγματα γραμμών ή όταν δημιουργεί κοάνες, και φωτεινά τούνελ.

Το ψάρι, ο βυθός, και η προοπτικά απροσδιόριστη επιφάνεια γίνονται προφάσεις που στην ουσία ενδιαφέρουν τον καλλιτέχνη ως συνθετική πρόκληση. Κάπως έτσι, το ψάρι εμφανίζεται άλλοτε ολόκληρο, άλλοτε κομμένο προβάλλοντας από τα πλάγια πεδία, και η απόδοση της ανάδυσης προσδιορίζει και 'γεμίζει' τον αόριστο χώρο με την ανοδική κίνηση, ή παρόμοια, οι συσσωματώσεις κοπαδιών ψαριών, που παρασυρόμενα από θαλάσσια ρεύματα, ή τη δύναμη του ενστίκτου κινούνται σε σχηματισμούς, καταγράφουν στην ουσία δυναμικές και λειτουργούν στο ζωγραφικό πεδίο ως οδηγοί στη λευκή επιφάνεια του τελάρου.

Διόλου τυχαία, η περιορισμένη χρήση χρωμάτων επιβάλλεται στα έργα αυτά, αυτονόητα, όχι επειδή το χρώμα υποτάσσεται στο θέμα και το υπηρετεί, αλλά αντίστροφα, επειδή, τα ηθελημένα ακραία άσπρα και μαύρα, θερμά γήινα και ψυχρά γαλάζια επιτρέπουν στο ζωγράφο να εστιάσει στα τεχνικά και τεχνοτροπικά χαρακτηριστικά.

Έτσι, ενώ σε πρώτη ανάγνωση διακρίνουμε πώς με συνέπεια τα ψυχρά χρώματα αποτελούν το φόντο της υποθαλάσσιας ζωής, και τα γήινα χρώματα μεταφέρουν το θαλάσσιο θέμα στη στεριά (που ενίοτε επενδύεται με ρεαλιστικά στοιχεία, όπως ένα φτυάρι ή έναν κουβά, που

έτσι προσδιορίζουν με σαφήνεια τον παράκτιο χώρο, στον οποίο εμφανίζεται και το ψάρι άψυχο), ωστόσο, υπάρχει η ανατροπή, επισημαίνοντάς μας ότι η ταύτιση θέματος και χρώματος ανήκει μόνο στη σκέψη του θεατή. Παρόμοια, λειτουργούν και οι επεμβάσεις με την ίδια την ύλη του χρώματος, όπου ένα ανάγλυφο έντονο κόκκινο ή κίτρινο οργανωμένο με γραφισμούς πάνω στο ψυχρό και άψυχο γκρι φόντο διακόπτει την αφήγηση, επιβάλλοντάς μας την υπενθύμιση ότι το θέμα που πραγματεύεται ο καλλιτέχνης παραμένει η ίδια η ζωγραφική.

Εξαιρετικά ενδιαφέρουσα είναι στο έργο του και η εναλλαγή που προτείνει με συγκεκριμένες συνθέσεις του, οι οποίες λειτουργούν εξίσου τόσο οριζόντια όσο και κάθετα. Η ελεύθερη εργαστηριακή του πρακτική, κατά την οποία δηλαδή δουλεύει τα έργα αυτά γυρνώντας ο ίδιος το τελάρο σε διαφορετικές θέσεις διαδοχικά τα καθιστά συνθετικά ορθά ομόλογα και στις δύο κατευθύνσεις.

Σημαντικό στην κατανόηση του έργου του είναι όμως τέλος και το παιχνίδι της αφήγησης εντός και εκτός του τελάρου, όπως δηλαδή κάνει ο έμμεσος και ο άμεσος λόγος. Σε κάποια έργα του τον παρακολουθούμε να γίνεται ο ίδιος, άλλοτε ο αφηγητής μίας ιστορίας του βυθού που περιγράφει από απόσταση ένα συμβάν, και άλλοτε το ίδιο το ψάρι, ο πρωταγωνιστής, στη δίνη του ρεύματος, ή στη γαλήνη της λευκής ννεμίας.

Κάπως έτσι, ο ζωγραφικός κόσμος του Μανόλη Αποστολάκη, με τις δίνες και τις γαλίνιες στιγμές του, ξετυλίγει στον θεατή ένα σύνολο από 'ανύπαρκτες σιωπές', που στην ουσία καταγράφουν τη δημιουργική πάλη της εσωτερικής συνομιλίας του καλλιτέχνη με την ίδια την τέχνη της ζωγραφικής.

Ντενίζ Χλόη Αλεβίζου

Δρ. Ιστορικός της Τέχνης

Στην Σεμέλη και στην Τιτίκα

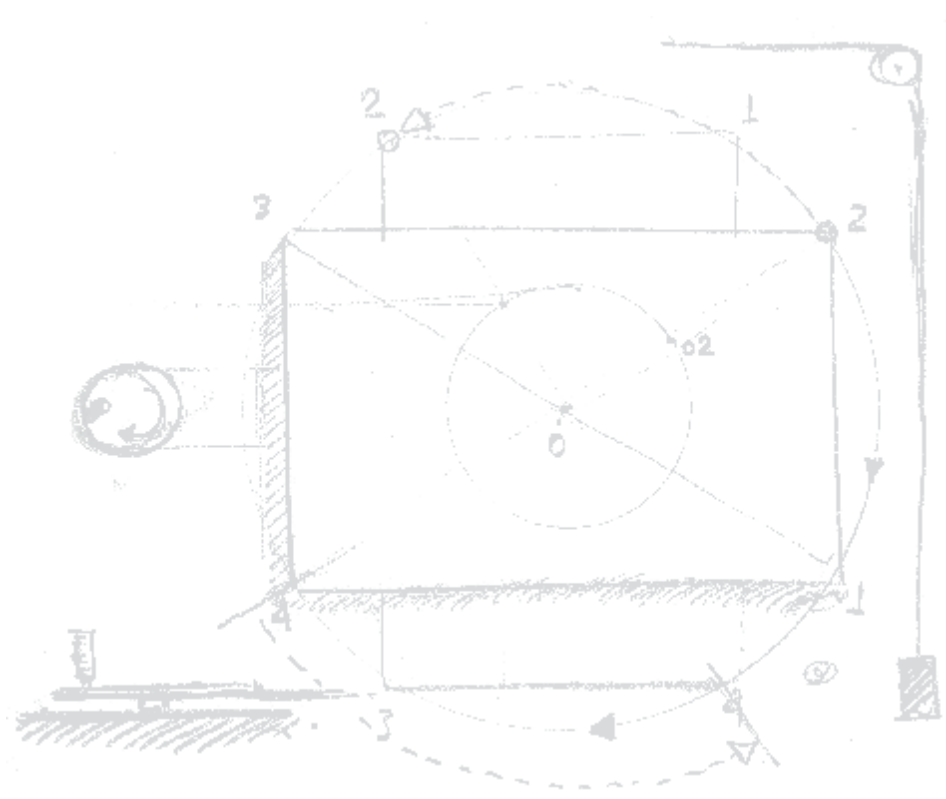



Αμφίπλευρη Σιωπή, ΑΚΡΥΛΙΚΑ, 1.00 X 1.40 m , 2008



Εσωτερική σιωπή I, ΑΚΡΥΛΙΚΑ, 0.45 X 0.60 m , 2008



Δίπτυχο, Εσωτερική σιωπή II, ΑΚΡΥΛΙΚΑ, 2 X 0.45 X 0.45 m , 2008







Λεπτομέρεια



Ατύχημα ή έγκλημα II, ΑΚΡΥΛΙΚΑ, 0,45 Χ 0,55 m , 2007



Μεγάλη Δίον Ι, ΑΚΡΥΛΙΚΑ, 1.50 X 1.80 m , 2007



Μεγάλη Δίνη III, ΑΚΡΥΛΙΚΑ, 1.50 X 1.80 m , 2008





Μεγάλη Δίνη IV, ΑΚΡΥΛΙΚΑ, 1.80 X 1.80 m , 2008



ΧΩΡΙΣ ΤΙΤΛΟ I & II, ΑΚΡΥΛΙΚΑ, 0.40 X 0.40 m , 2007



Πλοκή, ΑΚΡΥΛΙΚΑ, 0.60 X 0.80 m , 2007



Σημάδια της Θάλασσας 5 , ΑΚΡΥΛΙΚΑ, 0.40 X 1.20 m , 2008



Σημάδια της Θάλασσας II & III , ΑΚΡΥΛΙΚΑ, 0.40 X 1.20 m , 2008





Άνοιγμα II, ΑΚΡΥΛΙΚΑ, 0.65 X 1.80 m , 2007



Иванов И. И. 2007

Трџи I, АКРЪЛКА, 0,65 X 1,80 м., 2007



Рис. II, АКРИКА, 0,65 X 1,80 м, 2007



Σημάδια της Θάλασσας 6 , ΑΚΡΥΛΙΚΑ, 0,45 X 1,50 m, 2007



Μεγάλη Δίνη II, ΑΚΡΥΛΙΚΑ, 1.50 X 1.80 m , 2007



Το παιδί ξέχασε, ΑΚΡΥΛΙΚΑ, 1.00 X 1.00 m , 2008



Κόκκινος κουβάς, ΑΚΡΥΛΙΚΑ, 1.00 X 1.40 m , 2008





Κόκκινη κλωστή, Μικτή τεχνική, 0.40 X 1.20 m , 2008



Μανόλης Αποστολάκης

1980, Ξεκινάει τις σπουδές του στο NORTHEASTERN UNIVERSITY (Βοστόν)

1982, Συνεχίζει στο Ε.Μ.Π.

1988, Εγκαταλείπει τη ζωή στην Αθήνα και τις προηγούμενες επαγγελματικές ασχολίες του.

1989, Εγκαθίσταται στο Ηράκλειο και αφιερώνεται στη ζωγραφική και στη θάλασσα.

1993, Μετοικεί στην Κέρκυρα και φοιτά δίπλα στο ζωγράφο Τάσο Αλαμάνο επί διετία.

1995, Φεύγει για Παρίσι στη σχολή ADAC χαρακτικής στο εργαστήριο της καθηγήτριας Marie Genevieve Havel.

1996, Επιστρέφει και πάλι στο Ηράκλειο.

Διδάσκει Ιστιοπλοία και Ναυτική Τέχνη.

Γράφει ποίηση. Σχεδιάζει έντυπα. Επιμελείται καλλιτεχνικά χώρους.

1986, Ατομική Έκθεση στο εργαστήριό του στην Αθήνα.

1988, Ομαδική έκθεση στο Πολεμικό Μουσείο.

1993, Ατομική Έκθεση στην Αίθουσα Τέχνης Ηρακλείου.

1993, Ομαδική έκθεση στη Βασιλική του Αγίου Μάρκου στο Ηράκλειο.

1995, Ομαδική έκθεση στο Παρίσι στην ετήσια έκθεση χαρακτικής της ADAC.

1995, Ατομική έκθεση στην Petsalis Galery Κέρκυρα.

1996, Ομαδική έκθεση Κρητών Καλλιτεχνών στην Αθήνα.

1997, Ομαδική έκθεση στη Βασιλική του Αγίου Μάρκου στο Ηράκλειο.

2000, Ατομική έκθεση στο εργαστήριό του στο Ηράκλειο Κρήτης.

2004, Ατομική έκθεση-εικαστική παρέμβαση με θέμα " Σημάδια τ' ουρανού " στο Δημαρχείο Χερσονήσου.

2006, Touch 2006, 4ο Διεθνές φεστιβάλ τεχνών - ομαδική έκθεση με θέμα:

"Η αναζήτηση της ελευθερίας". Πολιτιστικός οργανισμός δήμου

Αγίου Νικολάου Κρήτης. Έπαινος.

2007, Όψεις της σύγχρονης τέχνης στην Κρήτη.

Ομαδική έκθεση, Creta Maris,

2007, Touch 2007, 5ο Διεθνές φεστιβάλ τεχνών - ομαδική έκθεση με θέμα:

"Το Ελληνικό πνεύμα". Πολιτιστικός οργανισμός δήμου Αγίου Νικολάου.

2007, Μουσείο Κρητικής Εθνολογίας Κέντρο Ερευνών - Πολιτιστικός σύλλογος Μεσαράς. "Δημιουργοί Ανατολικής Κρήτης".

2007, Ελούντα - Πολιτιστικός οργανισμός δήμου Αγίου Νικολάου Κρήτης.

Με θέμα την Σπιναλόγγα.

2008, "Εν Ηρακλείω τη" Βασιλική Αγίου Μάρκου. Ομαδική Έκθεση Δικτύου Εικαστικών καλλιτεχνών.

2008, "Σημάδια της Θάλασσας Ανύπαρκτες Σιωπές" Ατομική έκθεση.

Βασιλική Αγίου Μάρκου Ηράκλειο.

Ο ΚΑΤΑΛΟΓΟΣ ΤΟΥ ΜΑΝΟΛΗ ΑΠΟΣΤΟΛΑΚΗ
ΕΚΔΟΘΗΚΕ ΜΕ ΑΦΟΡΜΗ ΤΗΝ ΕΚΘΕΣΗ ΤΟΥ ΣΤΗ
ΒΑΣΙΛΙΚΗ ΤΟΥ ΑΓΙΟΥ ΜΑΡΚΟΥ ΤΟΝ ΜΑΪΟ ΤΟΥ 2008.
ΤΥΠΩΘΗΚΕ ΣΕ 2000 ΑΝΤΙΤΥΠΑ
ΑΠΟ ΤΙΣ ΓΡΑΦΙΚΕΣ ΤΕΧΝΕΣ Γ.ΔΕΤΟΡΑΚΗΣ Α.Ε.Β.Ε.

ΦΩΤΟΓΡΑΦΗΣΗ ΕΡΓΩΝ:
ΠΑΝΤΕΛΗΣ ΜΑΘΙΟΥΔΑΚΗΣ

Ευχαριστώ θερμά τον Πρόεδρο κύριο Μ. Γαβαλά, το Δ.Σ. της
Ένωσης Ηρακλείου Κρήτης αλλά και τον κύριο Γιάννη Χαλκιαδάκη
Γενικό Διευθυντή, για την ευγενική και ουσιαστική χορηγία για
την έκδοση του καταλόγου και των εντύπων της έκθεσης.

